

# ステアサート®

## 階段壁型枠受金具



品名	入数(個)	梱包質量(kg)	荷姿	コード
ステアサート230	50	6	ケース	
ステアサート250	50	7	ケース	

### 特長

- 階段の壁型枠の支持が確実にできます。
- 作業性が向上しますので、省力化できます。
- 首振り式ですので、ある程度の傾斜に対応できます。
- 高さ調整式ですので、釘打ち後でも調整ができます。
- 樹脂製ですので段裏に錆が生じる恐れがありません。

### 取付方法

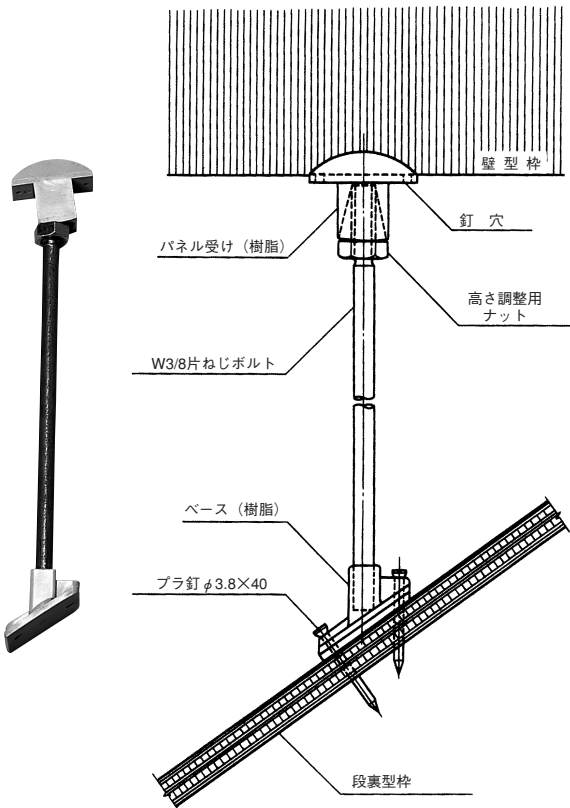

### サイズ

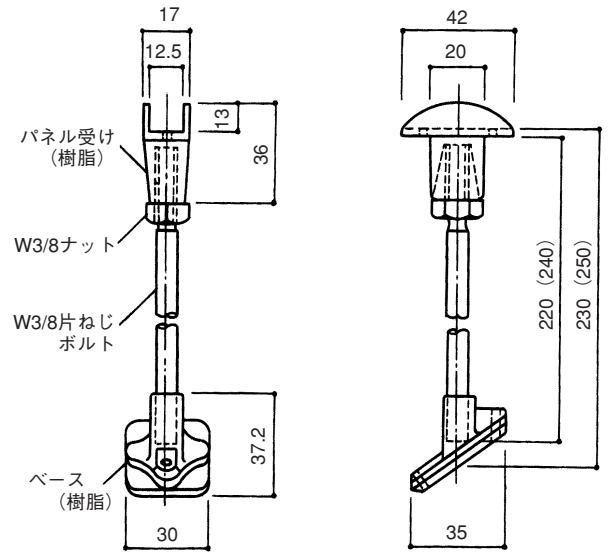

### 使用方法

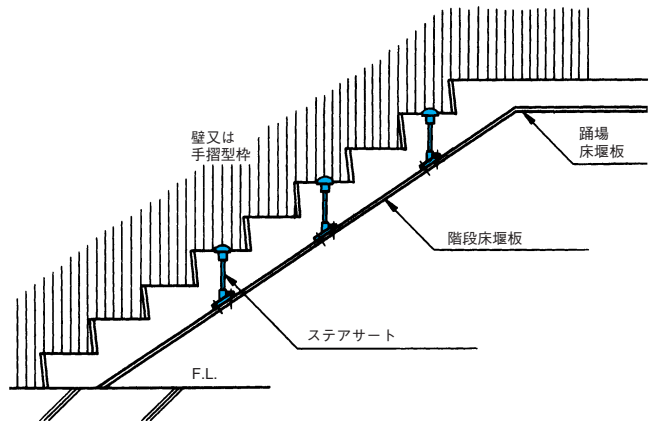

### 注意事項

- 下側ベースの取付けには、ブラ釘をお使いください。