

スイッチクランプ[®]PAT.P. (仮設工業会認定品)

鉄骨用クランプ

スイッチクランプ固定型 / 自在型



平行型の場合

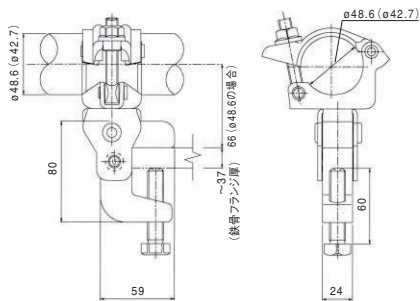

直交型の場合

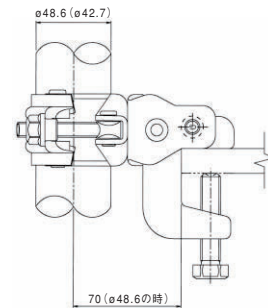

品名	単位質量 (g)	入数 (個)	梱包質量 (kg)	荷姿	コード
スイッチクランプ固定	1.15	20	23	PP袋	
スイッチクランプ自在	1.15	20	23		

特長

- 直交型・平行型 2種類の鉄骨クランプを1つで兼用します。

ガードクランプ固定・直交型
ガードクランプ固定・平行型

スイッチクランプ固定

ガードクランプ自在・直交型
ガードクランプ自在・平行型

スイッチクランプ自在

- H形鋼等のつかみ厚が最大37mmと広範囲で使用できます。

許容荷重

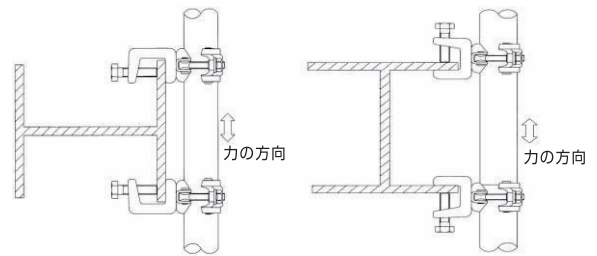

押しボルトと直交方向
許容荷重3080N (315kgf)

押しボルトと平行方向
許容荷重4410N (450kgf)

注意事項

- 鉄骨からパイプへの距離が下図のようになりますのでスイッチクランプはガードクランプと同一場所で使用しないでください。
- 適合フランジ厚 / 最大 37mm まで。
- 必ず許容荷重以下でご使用ください。

平行型の場合 差 16mm

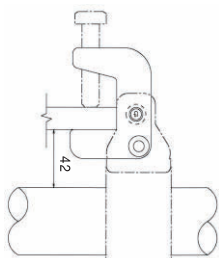

スイッチクランプ

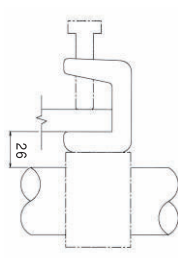

ガードクランプ

直交型の場合 差 21mm

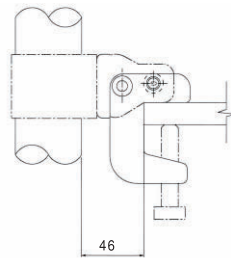

スイッチクランプ

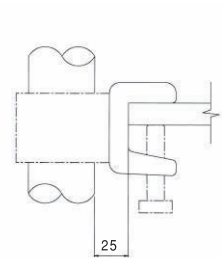

ガードクランプ