

排水ノ陣 (2mタイプ) 標準図

(底板HJ-B+HJスペーサー)

組合せ図 S=1:10

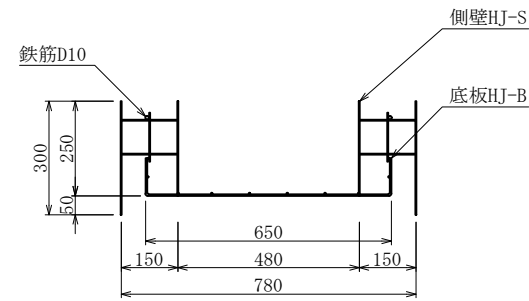

モルタル吹付後 S=1:10

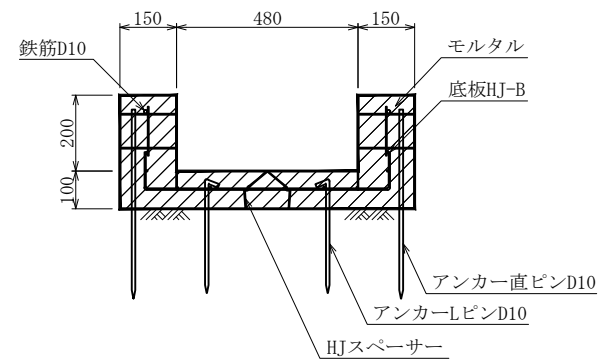

側壁HJ-S側面図 S=1:10

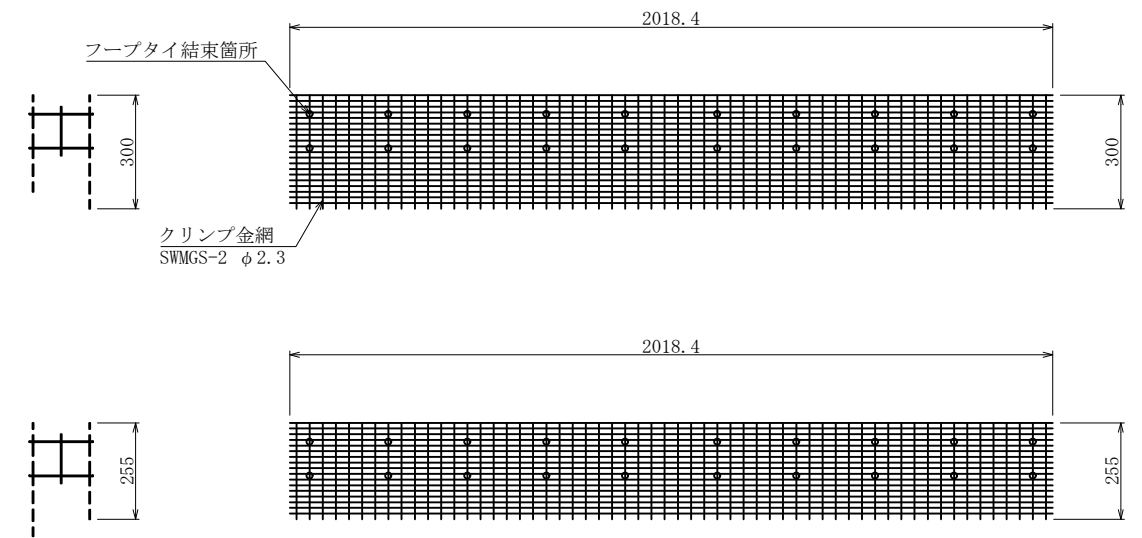

底板HJ-B正面図 S=1:10

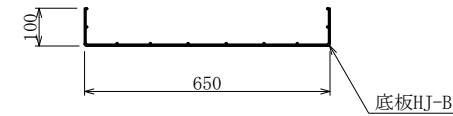

組合せ平面図 S=1:10

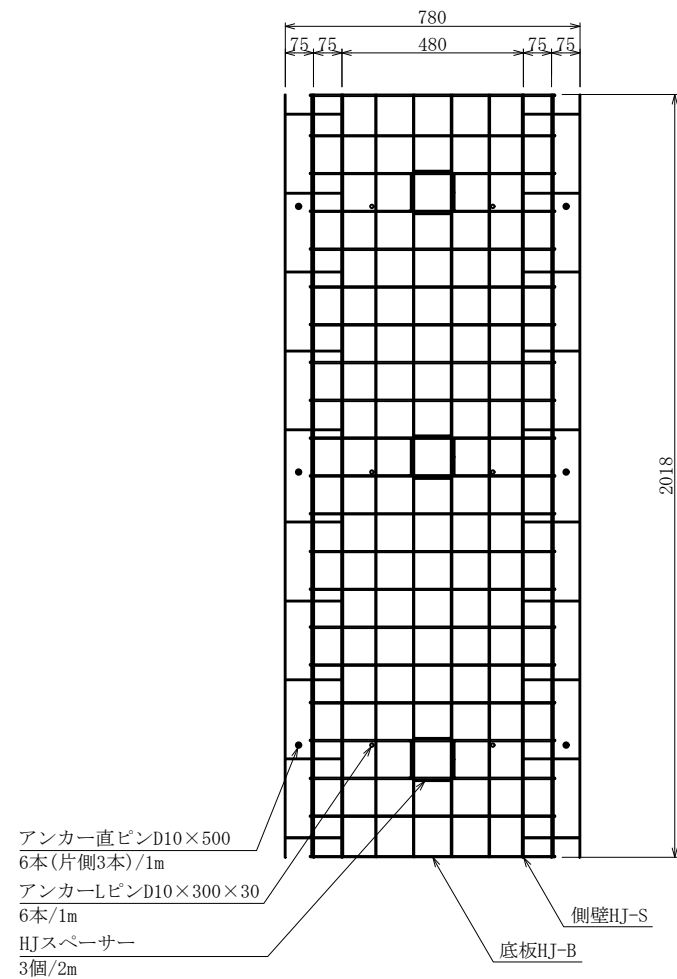

底板HJ-B平面図 S=1:10

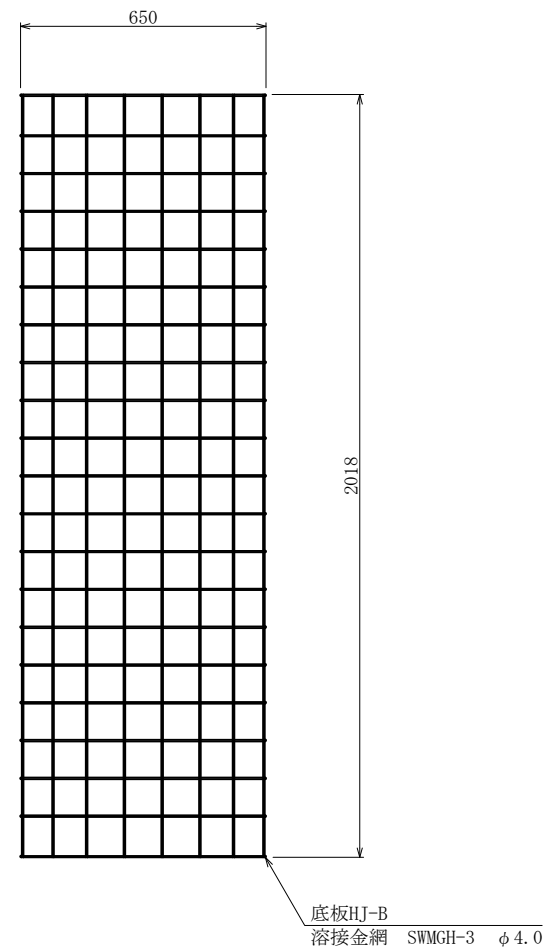

側壁HJ-S正面図 S=1:5

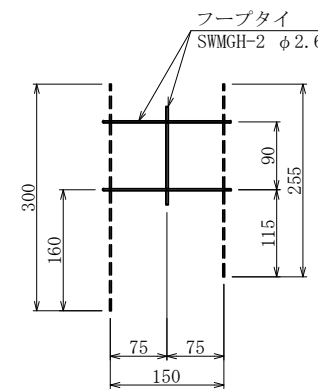

アンカーLピンD10 S=1:5

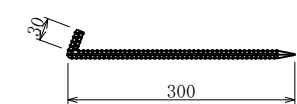

アンカー直ピンD10 S=1:5

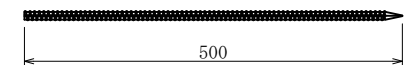

HJスペーサー S=1:5

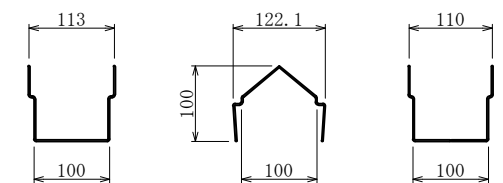

数量表

品名	仕様	規格	材質	数量	単位
底板 HJ-B		W650×H100×L2,000	SWMGH-3	1	枚
側壁 HJ-S		W150×H250/300×L2,000	SWMGS-2, SWMGH-2	2	枚
アンカーLピン	D10	L=300×30		6	本
アンカー直ピン	D10	L=500 (片側2本使用)		6	本
HJスペーサー		W122×H100		3	個
鉄筋	D10				kg

1組当たり